

PERIGOURDINE
motoculture

LAJARTHE
motoculture

CATALOGUE
AUTOMNE

02 OCTOBRE AU 30 NOVEMBRE 2024



STIHL



199€

TRONÇONNEUSE MS 162

Tronçonneuse légère et polyvalente conçue pour les travaux dans les arbres et la taille.

Garantie 2 ans

+ 1 CHAÎNE OFFERTE*

POUR TOUT ACHAT D'UNE TRONÇONNEUSE MS 162

Du 02 octobre au 30 novembre 2024

*voir conditions en magasin

VENTE, RÉPARATION & ENTRETIEN DE MATÉRIEL POUR LES ESPACES VERTS

STIHL

87€_{,50}

CASQUE DYNAMIC ERGO
Ensemble complet : Protection auditive, faciale et coque de casque



33€_{,10}

GANT ADVANCE ERGO MS

Du S au XL
Spécial tronçonnage, en cuir et le dos en tissu filet très souple, fermeture velcro au poignet.



19€

BRETelles CLIPS METAL

Pour un travail confortable sans points de pression



48€_{,70}

MERLIN AX30C

Avec un manche en Hickory, tête de marteau forgée et plaque de sécurité



147€_{,30}

PANTALON ANTICOUPE

Pantalon Fonction ERGO : Classe 1, Design A (Du XS au 3XL)
Robuste et durable pour les travaux forestiers, confortable grâce aux empiècements élastiques

109€_{,70}

SAPIE À MAIN "TIRE-BUCHE"

Sapie en aluminium léger avec poignée en plastique



104€_{,10}

HACHE DE FENDAGE AX28CS

Avec un manche en Hickory. Convient parfaitement aux travaux de fendage moyens et lourds



À PARTIR DE

13€_{,40}

COIN D'ABATTAGE POYAMIDE

Pour bois moyen et épais (angle plus important)



335€_{,40}

CHAUSSURES ANTI-COUPURES

DYNAMIC S3 : Classe 1, 20 m/s.
Du 38 au 48.
Très robuste et bout en acier.
Semelle intermédiaire en acier pour protéger des perforations.



479€

**TRONÇONNEUSE D'ÉLAGAGE
MS 194 T GUIDE 35 CM**
Cylindrée 31,8 cm³
Puissance 1,4 kW
Poids 3,3 kg
Garantie 2 ans



459€

**TRONÇONNEUSE THERMIQUE
MS 212**
Coupe : 40 cm - Chaîne STIHL 3/8" P - 1.3 - 55 Maillons - Moteur thermique 2 temps à Allumage Électronique - Puissance : 1,8 KW ; 2.4 CV - Cylindrée : 38.6 cm³ - Fonctionne au mélange 2% - Poids : 4.6 kg
Garantie 2 ans



689€

TRONÇONNEUSE MS 251
Cylindrée 45,6 cm³
Puissance 2,2 kW
Poids 4,8 kg
Pas de chaîne 325"
Garantie 2 ans



999€

**TRONÇONNEUSE THERMIQUE
MS 261 TRAVAUX FORESTIERS PRO**
Cylindrée 50,2 cm³
Puissance 3 kW
Poids 4,9 kg
Pas de chaîne 325"
Garantie 2 ans



1 319€

**TRONÇONNEUSE THERMIQUE
MS400 PRO**
Cylindrée 66,8 cm³
Puissance 4 kW
C02656 g/ kWh
Poids 5,8 kg
Garantie 2 ans



339€

éco-part 0,50€
**TRONÇONNEUSE À BATTERIE
MSA 60 C-B AVEC BATTERIE AK 20 ET
CHARGEUR AL 101**
Li-ion Compact - 36 V
Longueur de guide 25 cm / 30 cm
Type de chaîne 1/4" Picco Micro 3 (PM3)
Autonomie avec batterie AK20 : 40 min
Poids : 2,5 kg (sans batterie)
Garantie 2 ans



26€

5 L
MOTOMIX
Meilleures propriétés de démarrage à froid et comportement de fonctionnement parfait.
Le L : 5,20 €



18€₉₀

3 L
SYNTHPLUS
Huile adhésive semi-synthétique anti-usure pour chaînes de tronçonneuses.
Le L : 6,30 €

-50%
SUR LA 2^{ÈME}
*Chaîne de tronçonneuse**

*voir conditions en magasin

STIHL**349€****TAILLE-HAIES THERMIQUE
HS45 600**Cylindrée 27,2 cm³
Puissance 0,75 kW
Poids 5 kg
Longueur de coupe 60 cm
Espacement des dents 30 mm
Garantie 2 ans**SPECIAL PRO****799€****TAILLE-HAIES
HS82 R I 600**Longueur de coupe 60 cm
Cylindrée 23 cm³
Poids 5,6 kg
Taille-haie professionnel
pour les coupes
puissantes de rabattage
Garantie 2 ans**349€****TAILLE-HAIES À BATTERIE EN PACK
HSA60 + BATTERIE AK10 + CHARGEUR AL101**
Lamier 60 cm - Poids sans Batterie 3,5 Kg -
Autonomie jusqu'à 70 min avec une Batterie AK10
Garantie 2 ans**389€****TAILLE-HAIES À BATTERIE
HLA56 45CM PACK HLA56 +
BATTERIE AK20 + CHARGEUR AL101**Tension de la batterie 36 V
Poids 3,8 kg
Autonomie avec une AK 10 Jusqu'à 50 minutes
Autonomie avec une AK 20 jusqu'à 100 min
Longueur de coupe 45 cm
Autonomie avec une AK 30 jusqu'à 120 min
Longueur totale 210 cm
Diamètre de coupe 16 mm
Ecartement des dents 30 mm
Garantie 2 ans**279€****Souffleur à main
BG 56**Cylindrée 27,2 cm³
Puissance 0,7 kW
Débit d'air 700 m³/h
Vitesse de l'air 60 m/s
Poids 4,1 kg
Garantie 2 ans**359€**

éco-part. 0,50 €

**Souffleur à main
BGA60 + AK30 + AL101**Batterie conseillée: AK 30
Technologie de la batterie: AK SYSTEM
Tension: 36 V
Débit d'air maximum: 780 m³/h
Vitesse maximum de l'air: 69 m/s
Garantie 2 ans**899€****Souffleur à dos thermique
BR800**Cylindrée 79,9 cm³
Puissance 3,2 kW
Vitesse de l'air 81 m/s
Poids 11,7 kg
Garantie 2 ans**349€**

éco-part. 0,50 €

**Souffleur à main
BGA 86 - AP SYSTEM**Tension 36 V
Poids sans batterie 2,8 kg 1)
Vitesse maximum de l'air 69 m/s 2)
Vitesse de l'air 58 m/s 2)
Débit d'air maximum 940 m³/h 3)
Débit d'air 780 m³/h 2)
BATTERIE COMPATIBLE GAMME AP
Garantie 2 ans**VENEZ DÉCOUVRIR NOTRE GAMME AS****AS
SYSTEM****STIHL AS SYSTEM :
OUTILS À BATTERIE POUR LES PETITS TRAVAUX
DE JARDINAGE**Les outils à batterie facilitent vos travaux de jardinage.
Découvrez les appareils à batterie STIHL AS SYSTEM,
légers et pratiques.

Flasher-moi!



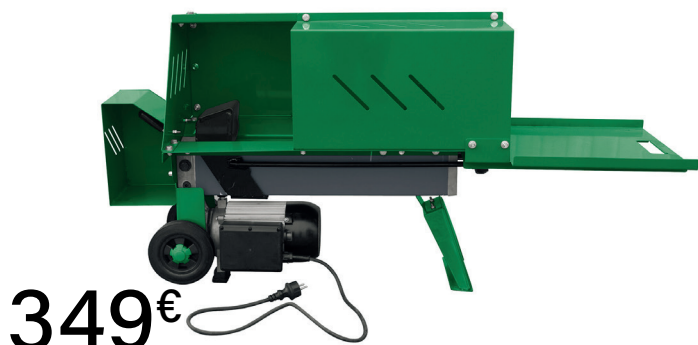

349€

éco-part. 10 €

FENDEUSE ÉLECTRIQUE HORIZONTALE SFBL5T/N

Modèle Fendeuse 5 tonnes. Puissance : 1500 W. Longueur de bûches max : 520mm. Diamètre de bûches : 250mm max. Type de moteur : Electrique.

Poids : 59 kg

Garantie 2 ans

Disponibilité des pièces détachées : 2 ans



615€

éco-part. 10 €

SCIE À BUCHE 500 SBL500N

Diamètre de lame : 500 mm

Diamètre de bûches : 180 mm

Type de moteur : Electrique

Puissance : 2600 W

Poids : 68 kg

Garantie 2 ans

Disponibilité des pièces

détachées : 2 ans

619€

éco-part. 10 €

FENDEUSE ÉLECTRIQUE 8 TONNES SFBL8T/N

Diamètre de bûches : 350mm

Puissance : 3500 W

Type de moteur : Electrique

Longueur de bûches max : 500 cm

Poids : 110 kg Ultra-compacte.

Garantie 2 ans

Disponibilité des pièces détachées : 2 ans

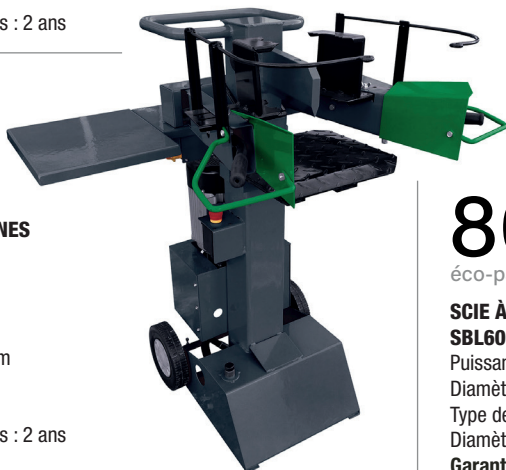

860€

éco-part. 10 €

SCIE À BUCHE 600 SBL600N

Puissance : 3500 W

Diamètre de bûches : 190 mm

Type de moteur : Electrique

Diamètre de lame : 600 mm

Garantie 2 ans

Disponibilité des pièces détachées : 2 ans



699€

éco-part. 10 €

FENDEUSE ÉLECTRIQUE 10 TONNES FBCC10

Puissance : 3500 W

Longueur de bûches max. : 107 cm

Diamètre de bûches : 380 mm

Type de moteur : Electrique

Poids : 131 kg

Garantie 5 ans

Disponibilité des pièces détachées : 5 ans



1 990€

éco-part. 10 €

FENDEUSE ÉLECTRIQUE 11 TONNES AMR VEL 5511 AGRI

Tonnes verticale : Electrique

Electrique : 230 volt

Capacité de réservoir : 13 l

Course du couteau : 55 cm

Poids : 207 kg

Garantie 2 ans



2 190€

éco-part. 10 €

FENDEUSE 12 TONNES PRISE DE FORCE AMR VPF5512

Course de vérin : 55 cm. Pompe : Simple.

Vitesse : 7,8 cm/s, Vitesse : 16,8 cm/s,

Vitesse retour : 13,1cm/s, Capacité d'huile

3 L, Débit de pompe 14,7 L/min.

Dimensions : 162H x 76L x 100P cm

Poids 208 kg, cardan non comprise.

Garantie 2 ans



2 660€

éco-part. 10 €

FENDEUSE 12 TONNES PRISE DE FORCE AMR VPF 12 AGRI

Attelage 3 points : oui. Course du vérin : 108 cm

avec position de remisage. Entraînement par prise

de force tracteur. Poids : 354 kg. Option : Treuil

d'une capacité de 600 kg cardan non comprise.

Garantie 2 ans

EXISTE EN VERSION 18T TARIF NOUS

CONSULTER





1 290€

BROYEUR DE BRANCHES

R70E électrique

Puissance 1800 W – 220 V

Ø de broyage : 50 mm

Rotor 1 couteau en acier trempé et 6 marteaux d'affinage

Sortie latérale à 65 cm de hauteur

3 broches amovibles pour le calibrage des copeaux

Équipé de 2 roues de transport

CELUI-CI VOUS ÉPATERA PAR SA CAPACITÉ PRODUCTIVE DUE À SON EXCEPTIONNELLE PARTICULARITÉ DE BROYAGE COUTEAUX/MARTEAUX

2 490€

BROYEUR DE BRANCHES

R95BHHP65

MOTEUR HONDA GX 200 6,5CV

Diamètre de broyage : 70 mm

DISQUE | Couteaux+Contre-couteau

1 Couteau aiguisable - 8 Marteaux

mobiles réversibles - 1 Contre-couteau

réversible (acier trempé)

Trémie avec poignée pour le déplacement

2 grandes roues



2 990€

BROYEUR DE BRANCHES

R95BHHP9

MOTEUR HONDA GX 270 9CV

Diamètre de broyage : 70 mm

DISQUE | Couteaux+Contre-couteau

2 Couteaux aiguisable - 8 Marteaux

mobiles réversibles - 1 Contre-couteau

réversible (acier trempé)

Trémie avec poignée pour le déplacement

2 grandes roues



4 790€

BROYEUR DE BRANCHES

R185BHHP13

MOTEUR HONDA GX 390 13CV

Diamètre de broyage : 90 mm

DISQUE | Couteaux+Contre-

couteau

2 Couteaux aiguisable - 10

Marteaux mobiles réversibles

- 1 Contre-couteau réversible

(acier trempé)

Trémie avec poignée pour le

déplacement

2 grandes roues



Vos cultures adjacentes
seront protégées grâce aux
disques protège plantes.

**JUSQU'À 32 CM
DE PROFONDEUR**



739€

MOTOBINEUSE

ST 2961

Moteur : RATO R210 - Puissance : 4,2 kW / 5,7 ch

- Cylindrée : 212 cm³ - Vitesses : 1 AV + 1 AR par

inverseur mécanique - Nombre de fraises : 3+3 -

Largeur de travail : 60-80 cm - Poids : 53 kg

Garantie : 2 ans

Disponibilité des pièces détachées : 12 ans



1 199€

BROYEUR DE BRANCHES

BK1000NB

Moteur B&S CR950 - Puissance 6.5 HP -

Cylindrée 208 cc - Ø Capacité de broyage 6 A 8

CM - Vitesse de la lame 2400/min - Système de

coupe 2 lames (150 mm)

Poids 92 kg

Garantie 2 ans pièces et main d'œuvre



499€

MOTOBINEUSE

MBR 180

Motorisation : Rato R180 / 179 cm³

Largeur de travail : 30 - 60 cm

4 fraises démontables + disques

Vitesses : 1 AV + 1 AR

Garantie 2 ans

599€

MOTOBINEUSE

MBB 950

Moteur Briggs & Stratton CR 950

208 cm³

Largeur de travail 80 cm

Profondeur maxi 32 cm

Équipements 6 fraises démontables

+ disque protège plantes

Garantie 2 ans



3 870€

**TRANSPORTEUR À CHENILLES
XG 35-H**

Cylindrée 163 cm³. Moteur marque Honda Moteur modèle GP160H. Démarrage Lanceur
Capacité réservoir 3 L. Capacité 350 kg. Vitesse d'avancement 4 Boite de vitesse
Mécanique. Poids 165 kg. Dimensions internes de la benne 129 x 58cm.

Garantie 2 ans



ISEKI

7 269€

**TRANSPORTEUR À CHENILLES
XG550**

Honda GX200. CYLINDRÉE : 196cm³. TRANSMISSION : mécanique. CHARGE UTILE MAXIMUM :
550Kg. VITESSES : 4 avant, 4 arrière - jusqu'à 5,3km/h en avant et 3,3km/h en arrière. ANGLE
DE BENNAGE: 60°. DIM. : 1,955 L x 1,005 l x 1,145 h m. POIDS : 300 Kg Basculement
hydraulique de la benne. Ridelles et réhausses.

Garantie 2 ans



169€

**REMORQUE ACIER
RÉF. SPZ2139**

Capacité 182 kg. Dim. : L 148 x l 79 x H (totale) 68 cm. Hayon amovible

Garantie 2 ans

Disponibilité des pièces détachées : 2 ans

**S'ADAPTE À TOUS TYPES DE
TRACTEURS, TONDEUSES,
AUTOPORTÉES, QUADS....**



eurosystems

899€

**BROUETTE MOTORISÉE
CARRY**

B&S 450 SERIES vitesse AV
3.65 km/h et 1 AR 2 km/h. Frein
de sécurité automatique. Roues
gonflées 13*5. Poids 56 kg- Dim. :
910Hx1435Lx 700L mm.

Charge 100 kg. Benne 85 L.
Rouge

Garantie 2 ans

Disponibilité des pièces
détachées : 10 ans

**LARGE
CAPACITÉ**

259€

**BALAI RAMASSEUR
RÉF. SP31105**

Largeur travail 95 cm. Réglage de la hauteur. ø brosses 30 cm.

Bac 340 L

Garantie 2 ans

Disponibilité des pièces détachées : 2 ans



Lider

1 290€



REMORQUE Florence

Ridelles AV et AR rabattables/amovibles en tôle galvanisée

Fermeture par grenouillères

Dimensions utiles : 233 x 132 x 39 cm

Dimensions hors tout : 346 x 184 cm

Masse mini à vide : 225 kg

2 Essieux - Roues : 165/70R13 - Roue jockey : Ø48

399€

REMORQUE MONOBLOC ROUES

Ø 377 X 160

RA350

Garantie 1 an



MAJAR

**LAJARTHE
motoculture**

**PERIGOURDINE
motoculture**

NOS OFFRES DE SERVICES



N'attendez pas le printemps pour faire votre révision robot !!

NOTRE FORFAIT RÉVISION

- ✓ Vérification du système électrique
- ✓ Vérification du système mécanique
- ✓ Mises à jour des logiciels
- ✓ Recherches de mises en erreur

Ajustements possibles directement sur votre terrain



Allégez votre budget jardin

LOUEZ
votre matériel
de motoculture !

Besoin d'un taille-haies, d'un souffleur,
d'un broyeur de branche pour une occasion ponctuelle ?
Louez votre outil pour la durée qui vous convient !



Une équipe de 40 collaborateurs

ACCUEIL - ENTRETIEN - RÉPARATION - CONSEILS



Avenue de la Libération - LE BUGUE - 05 53 07 13 23

Route de Ribérac - CHANCELADE - 05 32 00 00 19

Les rives - MONTIGNAC - 05 53 27 45 23

Route Souillac SABLAT - 05 53 59 01 05

www.perigourdine-motoculture.fr



Route d'Agen - BERGERAC - 05 53 57 38 81

Route de Bergerac - LALINDE - 05 53 63 19 02

1 Avenue Louis Suder - MARSAC-SUR-L'ISLE - 05 53 04 90 19

www.lajarthe-motoculture.fr

